

Zamawiający:
SŁUŻBA OCHRONY PAŃSTWA
ul. Podchorążych 38; 00-463 Warszawa
tel. 22 606 54 04 fax. 22 606 54 08

Regon: 369383133

NIP: 701-079-97-93

Numer sprawy: 15/2020/ZP

SPECYFIKACJA
ISTOTNYCH WARUNKÓW ZAMÓWIENIA

Dotyczy: postępowania o udzielenie zamówienia publicznego prowadzonego w trybie przetargu nieograniczonego przez Służbę Ochrony Państwa na dostawę mebli, foteli, krzeseł, łóżek, sof oraz mebli kuchennych.

SPIS TREŚCI SPECYFIKACJI ISTOTNYCH WARUNKÓW ZAMÓWIENIA

- I. NAZWA ORAZ ADRES ZAMAWIAJĄCEGO.
- II. TRYB UDZIELENIA ZAMÓWIENIA.
- III. OPIS PRZEDMIOTU ZAMÓWIENIA I CZĘŚCI ZAMÓWIENIA.
- IV. TERMIN WYKONANIA ZAMÓWIENIA.
- V. WARUNKI UDZIAŁU W POSTĘPOWANIU ORAZ PODSTAWY WYKLUCZENIA, O KTÓRYCH MOWA W ART. 24 UST. 5 USTAWY PZP.
- VI. WYKAZ OŚWIADCZEŃ I DOKUMENTÓW POTWIERDZAJĄCYCH SPEŁNIENIE WARUNKÓW UDZIAŁU W POSTĘPOWANIU ORAZ BRAKU PODSTAW DO WYKLUCZENIA.
- VII. INFORMACJE O SPOSOBIE POROZUMIEWANIA SIĘ ZAMAWIAJĄCEGO Z WYKONAWCAMI ORAZ PRZEKAZYWANIA OŚWIADCZEŃ I DOKUMENTÓW, A TAKŻE WSKAZANIE OSÓB UPRAWNIONYCH DO POROZUMIEWANIA SIĘ Z WYKONAWCAMI.
- VIII. WYMAGANIA DOTYCZĄCE WADIUM.
- IX. TERMIN ZWIĄZANIA OFERTĄ.
- X. OPIS SPOSOBU PRZYGOTOWANIA OFERTY.
- XI. MIEJSCE ORAZ TERMIN SKŁADANIA I OTWARCIA OFERT.
- XII. OPIS SPOSOBU OBLICZENIA CENY.
- XIII. OPIS KRYTERIÓW, KTÓRYMI ZAMAWIAJĄCY BĘDZIE SIĘ KIEROWAŁ PRZY WYBORZE OFERTY, WRAZ Z PODANIEM ZNACZENIA TYCH KRYTERIÓW I SPOSOBU OCENY OFERT.
- XIV. INFORMACJE O FORMALNOŚCIACH, JAKIE POWINNY ZOSTAĆ DOPEŁNIONE PO WYBORZE OFERTY W CELU ZAWARCIA UMOWY W SPRAWIE ZAMÓWIENIA PUBLICZNEGO.
- XV. WYMAGANIA DOTYCZĄCE ZABEZPIECZENIA NALEŻYTEGO WYKONANIA UMOWY.
- XVI. ISTOTNE POSTANOWIENIA, KTÓRE ZOSTANĄ WPROWADZONE DO TREŚCI UMOWY.
- XVII. POUCZENIE O ŚRODKACH OCHRONY PRAWNEJ PRZYSŁUGUJĄCYCH WYKONAWCY W TOKU POSTĘPOWANIA O UDZIELENIE ZAMÓWIENIA.
- XVIII. KLAUZULA INFORMACYJNA Z ART. 13 RODO STOSOWANA PRZEZ ZAMAWIAJĄCEGO.
- XIX. WYKAZ ZAŁĄCZNIKÓW DO SPECYFIKACJI ISTOTNYCH WARUNKÓW ZAMÓWIENIA.

SPECYFIKACJA ISTOTNYCH WARUNKÓW ZAMÓWIENIA (SIWZ)

I. NAZWA ORAZ ADRES ZAMAWIAJĄCEGO.

SŁUŻBA OCHRONY PAŃSTWA
ul. Podchorążych 38
00 - 463 Warszawa
e-mail: przetargi@sop.gov.pl
adres strony internetowej: <https://www.sop.gov.pl>

II. TRYB UDZIELENIA ZAMÓWIENIA.

Przetarg nieograniczony na podstawie ustawy z dnia 29 stycznia 2004 r. Prawo zamówień publicznych (t.j. Dz. U. z 2019 r., poz. 1843) - zwanej dalej ustawą Pzp.

III. OPIS PRZEDMIOTU ZAMÓWIENIA I CZĘŚCI ZAMÓWIENIA.

1. Przedmiotem zamówienia jest dostawa mebli, krzeseł, łóżek, sof (Część I, II, III) do siedziby zamawiającego i dostawa i montaż mebli kuchennych (Część IV) w obiekcie Służby Ochrony Państwa w Warszawie przy ul. Syreny 23 zgodnie z wymaganiami ujętymi w do niniejszej SIWZ.
2. Przedmiot zamówienia określony został we Wspólnym Słowniku Zamówień i oznaczony kodami CPV: **39100000-3**.
3. Zamawiający nie dopuszcza składania ofert wariantowych.
4. Pod pojęciem „wymiar orientacyjny” Zamawiający dopuszcza odchylenia od podanych wymiarów do 2 cm.
5. Zamawiający dopuszcza składanie ofert częściowych na niżej wymienione części:

1) Część I – Dostawa mebli:

a) Szafa dwudrzwiowa z nadstawką – 52 szt.

- kolor olcha, wykonana z płyty meblowej laminowanej o gęstości minimum 650 - 690 kg/m³;
- szafa o wymiarach orientacyjnych: wysokość 185 cm, szerokość 80 cm, głębokość 60 cm;
- szafa ma posiadać dwa wieńce: górny wieniec o grubości 18mm i dolny wieniec o grubości 25mm.
- drzwi skrzydłowe z zamkiem meblowym, drążek zamontowany na stałe, powyżej drążka półka - wys. 30cm;
- obrzeże dobrane pod kolor płyty, odporne na uderzenia mechaniczne o grubości 2 mm;
- nadstawka o wymiarach orientacyjnych: wysokość 60 cm, szerokość 80 cm, głębokość 60 cm,
- nadstawka ma posiadać dwa wieńce: górny wieniec o grubości 25mm i dolny wieniec o grubości 18mm.

- nadstawka z drzwiami skrzydłowymi z zamkiem pojedynczym meblowym i półką w połowie jej wysokości;
- fronty półek oklejone obrzeżem ABS grubości 1 mm, korpus, półki oraz fronty wykonane z płyty grubości min. 18 mm,
- szafa i nadstawka z plecówką HDF grubość od 3 do 5mm kolor biały,
- stopki regulacyjne wys. ok. 30 mm z regulacją wewnątrz;

Rysunek poglądowy:

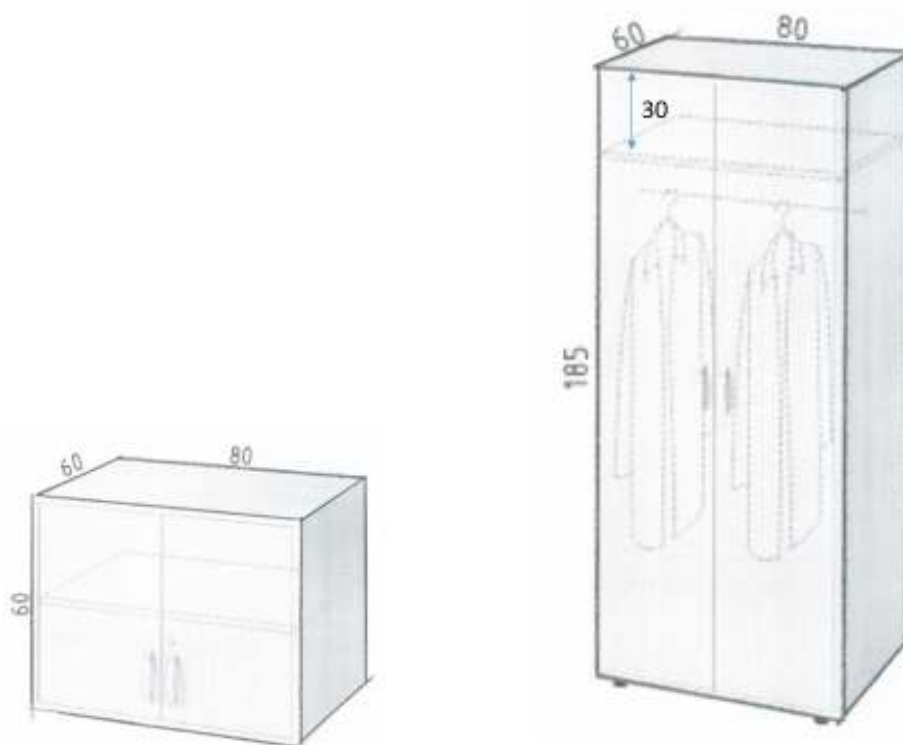

b) Komoda 2-drzwiowa – 15 szt.

- kolor olcha, wykonana z płyty meblowej laminowanej o gęstości minimum 650 kg/m³;
- o wymiarach orientacyjnych 80x40x125 cm;
- drzwi skrzydłowe z zamkiem meblowym, dół zamknięty, góra otwarta wys. 35cm;
- komoda ma posiadać dwa wieńce: górny i dolny grubości 25mm, kolor olcha,
- obrzeże wszystkich widocznych krawędzi PCV o grubości 2 mm, dobrane pod kolor płyty;
- zaopatrzone w stopki regulacyjne i zawiasy z domykami.

- komoda z plecówką HDF grubość od 3mm do 5mm, kolor biały

Rysunek poglądowy:

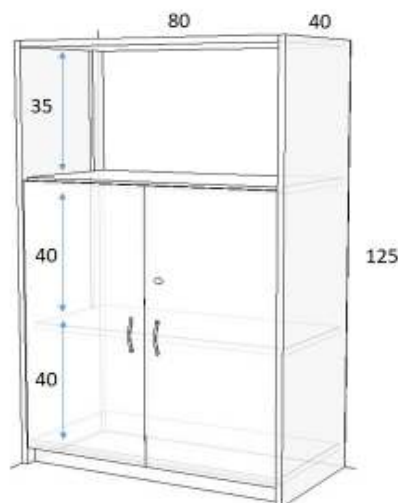

c) **Biurko – 70 szt.**

- kolor olcha, wykonane z płyty meblowej laminowanej o gęstości minimum 650 kg/m^3 ;
- o wymiarach orientacyjnych $140 \times 70 \times 75 \text{ cm}$, grubość blatu od 25 do 28 mm;
- kontener: szer. 42cm, głębokość 66,3 cm (z frontem szuflad), wysokość 72cm,
- kontener z 4-szufladami, z zamkiem patentowym – integralny z biurkiem, tył kontenera - pełna płyta laminowana kolor olcha, tak aby była możliwość ustawienia biurka tyłem do środka pomieszczenia;
- biurko ma posiadać maskownicę między nogą a bokiem kontenera o wysokości 40cm.
- półka na klawiaturę – integralna z biurkiem na prowadnicach metalowych, rolkowych, wysokość odstępu półki pod blatem 5cm;
- stopki regulacyjne;
- obrzeże wszystkich widocznych krawędzi PCV o grubości 2 mm, dobrane pod kolor płyty.

Rysunek poglądowy:



d) Kontener biurowy – 20 szt.

- kolor olcha, wykonany z płyty meblowej laminowanej o gęstości minimum 650 kg/m³, łącznie z plecówką;
- wymiary orientacyjne: szerokość – od 43 cm, wysokość –60 cm, głębokość – od 58 cm;
- 4 szuflady z zamkiem patentowym – integralny z biurkiem,
- korpus, fronty i konstrukcja szuflad wykonane z płyty o grubości 18 mm, wieniec górny i dolny z płyty o grubości 25 mm w kolorze olcha. W kontenerze zamontowane 4 szuflady o równych rozmiarach i głębokości minimum 40 cm, na wysuwanych prowadnicach z hamulcem co wyeliminuje uderzanie szuflad przy zamykaniu oraz przesuwanie szuflad będzie płynne, bez znacznego oporu. Kontener na 4 kółkach bez hamulca ułatwiających przemieszczanie. Tył kontenera- pełna płyta laminowana kolor olcha,

Rysunek poglądowy:



e) Przystawka do biurka – 10 szt.

- kolor olcha, wykonane z płyty meblowej laminowanej o gęstości minimum 650 kg/m³;
- nogi przystawki połączone płytą meblową o wysokości 40cm w tylnej części przystawki, kolor olcha;
- o wymiarach orientacyjnych 110x50x75 cm, grubość blatu od 25 do 28 mm;
- półka na klawiaturę – integralna z przystawką na prowadnicach metalowych, rolkowych, wysokość odstępu półki pod blatem 5cm;
- stopki regulacyjne;
- obrzeże wszystkich widocznych krawędzi PCV o grubości 2 mm, dobrane pod kolor płyty.

Rysunek poglądowy:

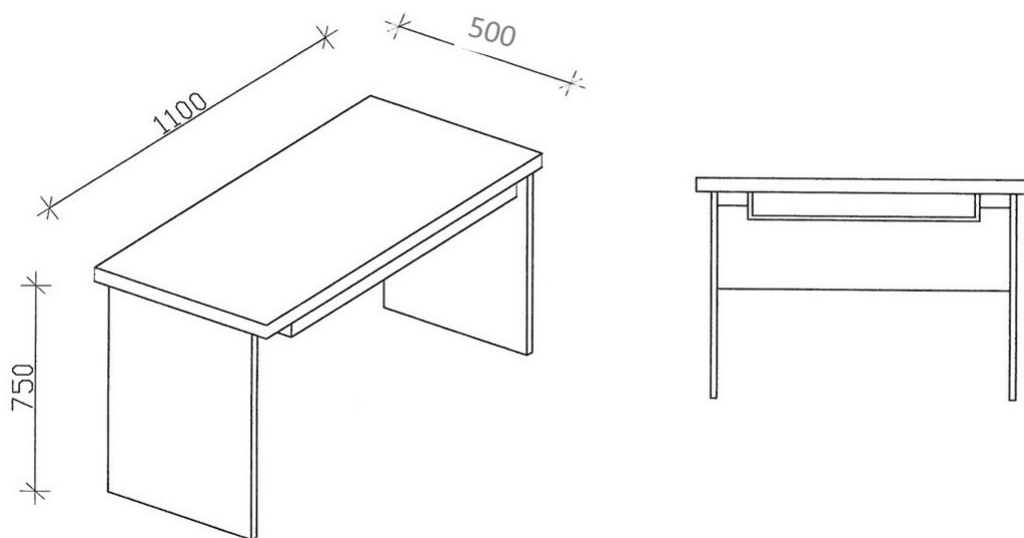

f) Szafa kartotekowa drewniana – 15 szt.

- kolor olcha, wykonana z płyty meblowej laminowanej o gęstości minimum 650 - 690 kg/m³;
- szafa o wymiarach orientacyjnych: wysokość 185 cm, szerokość 80 cm, głębokość 40 cm;
- drzwi skrzydłowe z zamkiem meblowym, półki 4szt. co 35cm;
- obrzeże dobrane pod kolor płyty, odporne na uderzenia mechaniczne o grubości 2 mm;
- fronty półek oklejone obrzeżem ABS grubości 1 mm, korpus, półki oraz fronty wykonane z płyty grubości min. 18 mm, wieniec górny oraz dolny wykonany z płyty grubości 25 mm.
- stopki regulacyjne wys. ok. 30 mm z regulacją wewnątrz,
- plecówka HDF grubość od 3mm do 5mm kolor biały ;

Rysunek poglądowy:

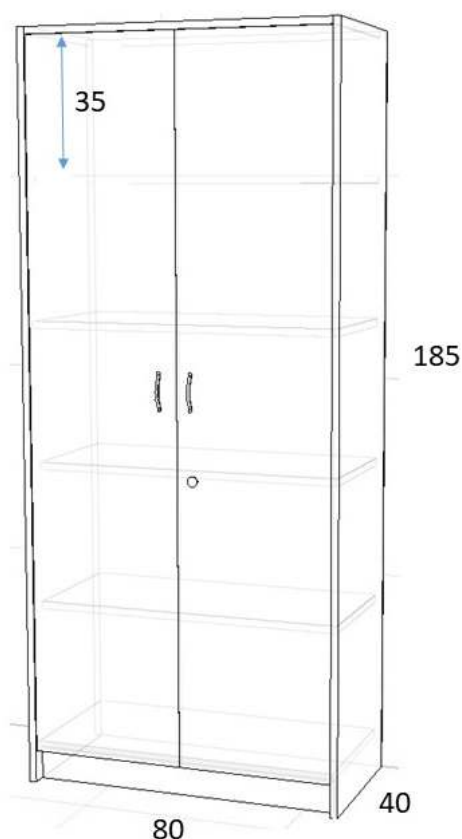

g) Regał biblioteczny drewniany 40cm – 5 szt.

- kolor olcha, wykonana z płyty meblowej laminowanej o gęstości minimum 650 - 690 kg/m³;
- o wymiarach orientacyjnych: wysokość 185 cm, szerokość 40 cm, głębokość 40cm;
- w połowie regału drzwi z zamkiem centralnym i półką wewnątrz;
- powyżej drzwiczek trzy półki na segregatory, wys. 35cm;
- obrzeże dobrane pod kolor płyty, odporne na uderzenia mechaniczne o grubości 2 mm;
- fronty półek oklejone obrzeżem ABS grubości 1 mm, korpus, półki oraz fronty wykonane z płyty grubości min. 18 mm, wieniec górny oraz dolny wykonany z płyty grubości 25 mm.
- stopki regulacyjne wys. ok. 30 mm z regulacją wewnątrz.
- plecówka HDF grubość od 3mm do 5mm kolor biały ;

Rysunek poglądowy:

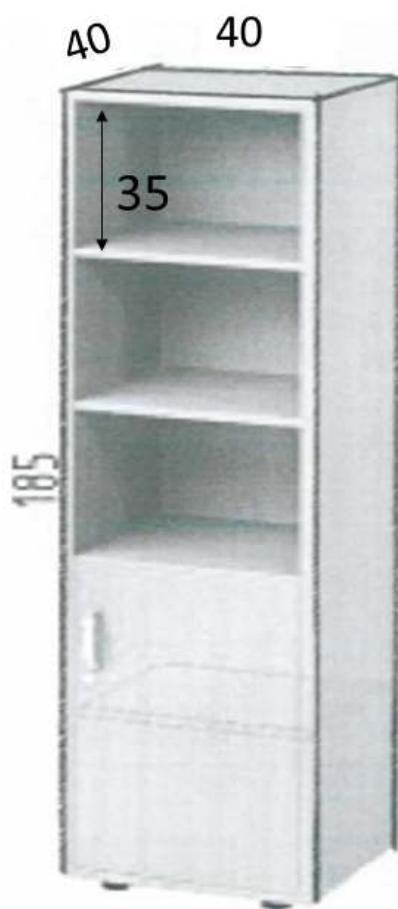

h) Regał biblioteczny drewniany 60cm – 5 szt.

- kolor olcha, wykonana z płyty meblowej laminowanej o gęstości minimum 650 - 690 kg/m³;
- o wymiarach orientacyjnych: wysokość 185 cm, szerokość 60 cm, głębokość 40cm;
- w połowie regału drzwi z zamkiem centralnym i półką wewnątrz;
- powyżej drzwiczek trzy półki na segregatory, wys. 35cm;
- obrzeże dobrane pod kolor płyty, odporne na uderzenia mechaniczne o grubości 2 mm;
- fronty półek oklejone obrzeżem ABS grubości 1 mm, korpus, półki oraz fronty wykonane z płyty grubości min. 18 mm, wieniec górny oraz dolny wykonany z płyty grubości 25 mm.
- stopki regulacyjne wys. ok. 30 mm z regulacją wewnątrz.
- plecówka HDF grubość od 3mm do 5mm kolor biały ;

Rysunek poglądowy:



i) **Stół konferencyjny – 6 szt.**

- kolor olcha, wykonane z płyty meblowej laminowanej o gęstości minimum 650 kg/m³;
- o wymiarach orientacyjnych: długości 180 cm, głębokości do 75 cm, wysokości od 75 cm do 77 cm, grubość blatu od 25 do 28 mm;
- obrzeże wszystkich widocznych krawędzi PCV o grubości 2 mm, dobrane pod kolor płyty.

Rysunek poglądowy:

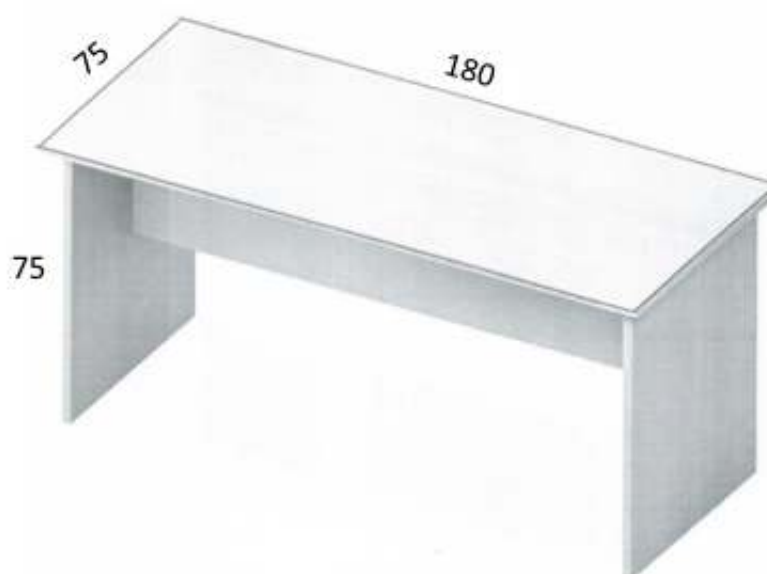

j) Stół kwadratowy 80x80 na metalowej podstawie – 2 szt.

- kolor olcha, wykonane z płyty meblowej laminowanej o gęstości minimum 650 kg/m³;
- o wymiarach orientacyjnych: długości 80 cm, szerokość 80 cm, wysokości od 75 cm, grubość blatu od 25 do 28 mm, blat bardzo wytrzymały.
- obrzeże wszystkich widocznych krawędzi PCV o grubości 2 mm, dobrane pod kolor płyty.

Rysunek poglądowy:



k) Biurko gabinetowe z pomocnikiem i kontenerem 4-szufladowym 4 szt. w kolorze dąb naturalny

- wykonane z płyty meblowej laminowanej o gęstości minimum 650 kg/m³;
- o wymiarach orientacyjnych: - biurko 190x80x77 cm, - pomocnik 110x55x75 cm, grubość blatu od 23 do 25 mm;
- kontener z 4-szufladami, z zamkiem centralnym, tył kontenera z pełnej płyty laminowanej;
- półka na klawiaturę – na prowadnicach metalowych, rolkowych, wysokość odstępu półki pod blatem 6cm;
- biurko ma posiadać maskownicę tylną o wysokości 40cm w kolorze tej samej co biurko (dąb naturalny)

Zdjęcie poglądowe:



l) Stół konferencyjny – 4 szt. w kolorze dąb naturalny

- stół wykonany z płyty meblowej laminowanej o gęstości minimum 650 kg/m^3 ;
- o wymiarach orientacyjnych $180 \times 75 \times 77 \text{ cm}$;
- dostawiany do biurka;

Zdjęcie poglądowe:



m) Komoda 3-drzwiowa – 4 szt. w kolorze dąb naturalny

- wykonana z płyty meblowej laminowanej o gęstości minimum 650 kg/m^3 ;
- o wymiarach orientacyjnych $140 \times 40 \times 125 \text{ cm}$;
- z prawej i lewej drzwi, po środku witryna w ramie aluminiowej – szkło przezroczyste;

- wyposażona w półki z regulacją o wysokości 35cm , stopki regulacyjne,
- plecówka - kolor dąb naturalny ,
- fronty otwierane prawo-lewo,
- 4 x uchwyt, kolor srebrny
- okucia z cichym domykiem, prowadniki z wkrętami euro;

Zdjęcie poglądowe:



n) Szafa ubraniowa – 4 szt. w kolorze dąb naturalny

- wykonana z płyty meblowej laminowanej o gęstości minimum 650 kg/m³;
- czterodrzwiowa drzewiowa, część ubraniowa z metalowym wieszakiem na ubrania;
- o wymiarach orientacyjnych: wysokość 185 cm, szerokość 80 cm, głębokość 55 cm;
- drzwi skrzydłowe z zamkiem centralnym, drążek zamontowany na stałe, powyżej drążka półka - wys. 30cm;
- obrzeże dobrane pod kolor płyty, odporne na uderzenia mechaniczne o grubości 2 mm;
- fronty półek oklejone obrzeżem ABS grubości 1 mm, korpus, półki oraz fronty wykonane z płyty grubości min. 18 mm,
- plecówka HDF grubość od 3mm do 5mm kolor biały ;
- stopki regulacyjne wys. ok. 30 mm z regulacją wewnątrz,
- uchwyty meblowe do frontów- kolor srebrny;
- fronty otwierane prawo –lewo, zakrywające korpus, na jednym froncie od środka szafy

- przyklejone lustro 120 x 30cm,
- okucia z cichym domykiem, prowadniki z wkrętami euro;

Rysunek poglądowy:

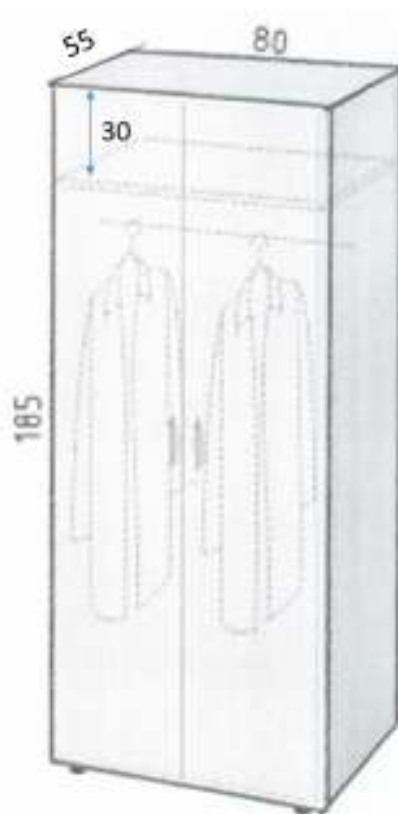

o) Szafa ubraniowo-aktowa – 4 szt. w kolorze dąb naturalny

- wykonana z płyty meblowej laminowanej o gęstości minimum 650 kg/m³;
- dwudrzwiowa, półki z regulacją na segregatory rozstawione co 35cm;
- o wymiarach orientacyjnych: wysokość 185 cm, szerokość 80 cm, głębokość 55 cm;
- drzwi skrzydłowe z zamkiem centralnym,
- obrzeże dobrane pod kolor płyty, odporne na uderzenia mechaniczne o grubości 2 mm;
- fronty półek oklejone obrzeżem ABS grubości 1 mm, korpus, półki oraz fronty wykonane z płyty grubości min. 18 mm,
- plecówka HDF grubość od 3mm do 5mm kolor biały ;
- stopki regulacyjne wys. ok. 30 mm z regulacją wewnątrz,
- uchwyty meblowe do frontów- kolor srebrny;
- fronty otwierane prawo –lewo, zakrywające korpus,
- okucia z cichym domykiem, prowadniki z wkrętami euro;

Rysunek poglądowy:



p) **Ława - 2 szt. w kolorze dąb naturalny**

- wykonana z płyty meblowej laminowanej o gęstości minimum 650 kg/m^3 ;
- o wymiarach orientacyjnych szer. 60 – 75 cm, dł. 75 – 90 cm, wys. 60 - 65 cm;

Zdjęcie poglądowe:



Załączone rysunki i zdjęcia poglądowe stanowią wyłącznie wygląd ogólny wyrobu.

Wszystkie meble, które posiadają drzwi, powinny być wyposażone w zamek na klucz. Wymaga się by w komplecie, były co najmniej dwa klucze dla każdego zamka o niepowtarzalnym wzorze.

Pod pojęciem „o wymiarach orientacyjnych” Zamawiający dopuszcza odchylenia w podanych wymiarach do 2 cm.

2) Część II – Dostawa krzesel i foteli:

a) Krzesło wyściełane na metalowej podstawie – 50 szt.

- stalowy stelaż krzesła wykonany jest w kolorze czarnym, konstrukcja spawana nie zgrzewana;
- szkielet krzesła na sklejce;
- siedzisko oraz oparcie są tapicerowane odporną na ścieralność ekoskórą;
- o wymiarach orientacyjnych: wysokość siedziska 46 – 47 cm, głębokość siedziska 42 – 42,5 cm, szerokość siedziska 54 – 55 cm.

Rysunek/zdjęcie poglądowy:

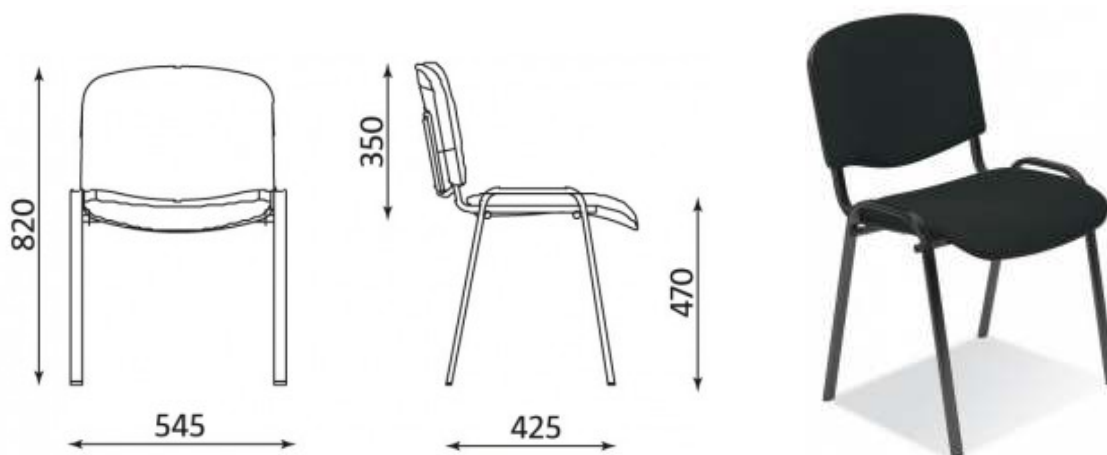

b) Krzesło obrotowe – 55 szt.;

- wysokość siedziska min. 42 cm maks. 48 cm;
- głębokość powierzchni siedziska ok. 40 cm, szerokość siedziska ok. 40 cm;
- wyposażone w mechanizm typu „Synchro” lub równoważny z regulacją siły oporu, możliwość swobodnego kołysania się, blokady oparcia i siedziska w dowolnej pozycji, płynna regulacja wysokości siedziska, bez pokrętła (podnoszenie oparcia na zapadkach), podstawa czarna, tapicerka w kolorze czarnym lub ciemno szarym, o ścieralności min. 100 000 cykli w skali Martindala, atest na wytrzymałość, atest na trudnopalność tapicerki, grubość pianki tapicerskiej min. T25, kółka do powierzchni miękkich,

Zdjęcie poglądowe:



c) **Fotel obrotowy – 45 szt.**

- oparcie siatkowe, mechanizm typu „Synchro Self” lub równoważny, regulacja części lędźwiowej oraz regulowanymi podłokietnikami;
- całkowita wysokość: od 1140 do 1320 mm;
- wysokość siedziska min. 45 cm maks. 58 cm zakres regulacji 9 cm;
- głębokość powierzchni siedziska od 45 do 52 cm, szerokość siedziska od 44 do 49 cm;
- wysokość punktu podparcia pleców „S”, powyżej płaszczyzny siedziska ok. 52,5 cm;
- szerokość oparcia ok. 49 cm, promień krzywizny oparcia ok. 85 cm;
- wysokość użytkowa poręczy ponad siedziskiem ok. 22 cm;
- średnica podstawy ok. 700 mm;
- odległość przodu użytkowego poręczy od przedniej krawędzi siedziska ok. 10 cm;
- szerokość prześwitu między poręczami ok. 46 cm;
- kółka do powierzchni miękkich koloru czarnego;
- kolor czarny;
- materiał : tworzywo sztuczne , pianka w technologii wylewania, gęstość pianki ok. 60 kg/m³, tapicerowane tkaniną o ścieralności min. 160 tys. cykli martindale`a, atest wytrzymałościowy i atest na trudnopalność tapicerki;
- polerowana aluminiowa podstawa jezdna wyposażona w kółka miękkie ;
- zagłówek z regulacją wysokości (zakres min. 50 mm) i regulacją kąta położenia;

- podłokietniki regulowane w zakresie: wysokości min. 60mm, przód-tył min. 50mm oraz kąta położenia nakładki w zakresie min. +/- 15 stopni , regulacja odległości podłokietnika od siedziska.

Zdjęcie poglądowe:



Właściwości	
<p><i>Zdjęcie poglądowe:</i></p> 	<p>Mechanizm ruchowy Synchro Self lub równorzędny</p> <ul style="list-style-type: none"> • Oparcie odchylające się z siedziskiem synchronicznie (ruch oparcia jest szybszy i dalszy) dając jednocześnie możliwość blokady w min. 4 płaszczyznach, • Kąt pochylenia oparcia ok. 90 - 110 stopni • Kąt pochylenia siedziska 0 – 3 stopni • Regulacja siły oporu oparcia za pomocą pokrętła • Regulacja wysokości siedziska za pomocą podnośnika pneumatycznego (zakres min. 130mm). • Funkcja Anty Shock lub równorzędny
Atesty	
	<p>Atest Wytrzymałości i Bezpieczeństwa Użytkowania zgodnie z: PN-EN 1335-1:2004; PN-EN 1335-2:2009; PN-EN 1335-3:2009 PN-EN 1022:2007</p>

d) Fotel obrotowy PLUS – 6 szt.

Zdjęcie poglądowe:



- Joystick sterujący podstawowymi funkcjami fotela,
- aluminiowa polerowana podstawa jezdna, koloru chrome (nie posiadająca elementów spawanych),
- podłokietnik z pełnym zakresem regulacji w 4 płaszczyznach,
- czarny kolor siatki oparcia i siatki siedziska,
- oparcie z siatki MESH :
 - *odporna na rozciągania nawet przy częstym i długim użytkowaniu,
 - *odporna na ścieranie (odporność powyżej 100 000 cykli)
 - *dopasowująca się do kształtu pleców użytkownika,
 - *swobodna cyrkulacje powietrza,
- siedzisko profilowane siatkowe,
- fotel wyposażony w mechanizm ruchowy Synchro, umożliwiający łączne wychylenie oparcia i siedziska z możliwością blokady w wybranej pozycji,
- aktywacji ruchu dokonująca się przesunięciem joysticka do tyłu zaś blokady wybranej pozycji przesunięciem joysticka do pozycji wyjściowej,

- jeśli synchroniczny ruch oparcia i siedziska jest włączony, fotel naśladuje ruch Użytkownika i zapewnia mu nieustanne podparcie pleców i głowy na całej długości,

Rysunek poglądowy:



- zagłówek z regulacją wysokości oraz kąta położenia nakładki,
- zagłówek z możliwością ustawienia stałej pozycji, tak zwany zagłówek elastyczny;

Rysunek poglądowy:

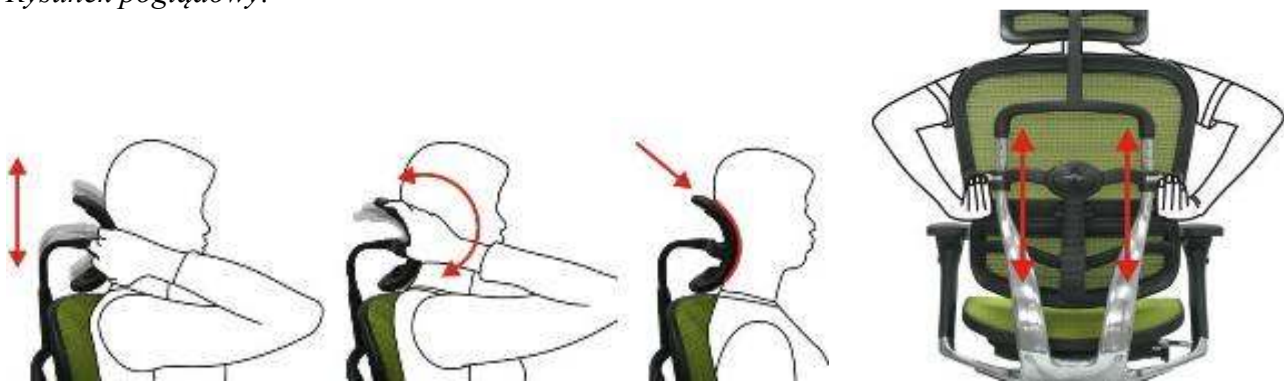

- ruchoma, niezależna część lędźwiowa oparcia, odpowiadająca na ruchy użytkownika w fotelu zapewniająca odpowiednie wsparcie dla tej części pleców i kręgosłupa. Część lędźwiowa jako niezależny element oparcia, który zajmuje ok. 1/3 jego wysokości,
- całe oparcie fotela wyposażone w regulację wysokości, która możliwa jest bez wstawania z fotela.
- oparcie można zablokować na 4 różnych wysokościach,
- siedzisko fotela wyposażone w standardową w regulację głębokości siedziska. Wybrana głębokość (długość) siedziska ustawiana ruchem Joysticka do przodu. Ruchem Joysticka do góry podnosimy siedzisko, zaś ruchem Joysticka w dół opuszczamy siedzisko,
- podłokietniki regulowane we wszystkich płaszczyznach.

Rysunek poglądowy:



- Podłokietniki wyposażone w regulację odległości od siedziska, umożliwiając ich dostosowanie do wzrostu i budowy Użytkownika,
- Regulacja długości i kąta położenia nakładki podłokietnika
- kółka miękkie, ograniczające zużycie powierzchni twardych (parkiet, panele, terakota),
- podnózek pod nogi:
- wymiary fotela:

wysokość fotela (z regulacją) od 1150mm do 1290mm

wysokość siedziska (z regulacją) od 450mm do 560mm

szerokość do 690mm



e) Fotel wyściełany drewniany – 8 szt.

- stelaż drewniany wykonany z litego dębu,
- szkielet krzesła na sklejce,
- siedzisko i oparcie wyściełane pianką, tapicerowane, materiał odporny na zabrudzenia, kolor szary;
- o wymiarach orientacyjnych: wysokość od 82 do 86 cm, głębokość od 63 do 68cm, szerokość siedziska od 58 do 64 cm., wysokość siedziska od 45do 47cm

Zdjęcie poglądowe:



f) Krzesło konferencyjne, wyściełane na metalowej podstawie – 30 szt.

- stelaż krzesła wykonany ze stali lakierowana proszkowo w kolorze czarnym mat, konstrukcja spawana nie zgrzewana;
- siedzisko oraz oparcie tapicerowane, przeszycia na korpusie w kształcie karo, tkanina odporna na zabrudzenia, ścieralność powyżej 30.000 cykli, kolor granat,
- o wymiarach orientacyjnych: wysokość siedziska 82– 86 cm, głębokość siedziska 53 – 55 cm, szerokość siedziska 45 – 50 cm.
- obciążenie maksymalne: 120 kg

Zdjęcie poglądowy:



Załączone rysunki i zdjęcia poglądowe stanowią wyłącznie wygląd ogólny wyrobu

3) Część III – Dostawa łóżek i sof;

a) Sofa rozkładana – 2 szt.

- Sofa z funkcją spania o wymiarach orientacyjnych: szerokość – od 198 cm – do 200 cm, głębokość – od 88 cm do 90 cm, wysokość – od 85 cm do 87 cm, powierzchnia spania – od 134 cm x 198 cm do 136 cm x 200 cm;
- w siedzisku sofy sprężyna falista;
- pojemnik na pościel;
- w komplecie 2 poduszki oparcie oraz 2 poduszki boczne;
- wysokie chromowane nóżki;
- materiał plamoodporny w kolorze szarym.

Zdjęcie poglądowe:



b) Łóżko metalowe piętrowe – pracownicze – 3 komplety.

ŁÓŻKA PIĘTROWE Z MATERACAMI sprężynowymi, kieszeniowymi - 3szt.

Wymiary:

- zew. łóżka 98x209x165 cm
- wymiar materaca 90x200x16 cm
- przestrzeń pomiędzy od 85cm do 90cm

W komplecie znajduje się:

- łóżko piętrowe
- 2 x stelaże metalowe pod materac – wytrzymałość konstrukcyjna każdego poziomu łóżka ok. 130kg. lub większe (dla osób dorosłych)
- drabinka
- 2 x materace sprężynowe 90x200 według poniższego opisu
- 4 x metalowe łączniki łóżka oraz dodatkowo
- 4 x złączek wys. 10cm, umożliwiające zwiększenie dolnej wysokości dla osoby siedzącej,

Łóżko piętrowe można rozłożyć na 2 pojedyncze łóżka.

Łóżko wykonane z profili 30/50 i rurek stalowych fi38 i fi22

Dane Materaca:

- wkład ze sprężyn bonellowych, z wysokogatunkowego drutu 2,2 mm,
- materac dwustronnie obłożony jest specjalną przekładką filcową, zabezpieczają piankę, przed przetarciem, i pianką poliuretanową T25 - 30mm, o zwiększonej sprężystości.
- materac wyposażony jest w pokrowiec z suwakiem umożliwiającym łatwe zdejmowanie, które pozwoli utrzymać go w czystości.

- wysokość: ok. 16 - 17 cm
- pokrowce z tkaniny trudnopalnej (z atestem trudno palności);

Zdjęcie i rysunek poglądowy:



Załączone rysunki i zdjęcia poglądowe stanowią wyłącznie wygląd ogólny wyrobu.

4) Część IV – Dostawa mebli kuchennych

a) Zestaw kuchenny I – 1 szt

- 2 x szafka wisząca o wymiarach orientacyjnych : wysokość 72-75 cm , szerokość 58 cm – 59 cm, głębokość 36cm – 38 cm, w każdej po 2 półki, otwierane prawo-lewo,
- szafka stojąca zlewozmywakowa o wymiarach orientacyjnych: wysokość 81-85 cm, szerokość 52 cm – 54 cm, głębokość 58 cm; front otwierany na prawo;

- z prawej strony 2 szafki stojące, każda z nich po 2 półki w środku o wymiarach orientacyjnych : wysokość 72-75 cm , szerokość 55-58 cm, głębokość 45 cm – 46 cm; , fronty otwierane prawolewo
- na całej długości zabudowy na dole cokół wys. około 10 cm.
- blat laminowany gr. 38mm, kolor beton ciemny szary, wymiar orientacyjny : szerokość 118 cm, głębokość 60cm, oraz szerokość szerokość 82cm , głębokość 47cm
- płyta laminowana ścienna pomiędzy szafkami górnymi a blatem, wymiar orientacyjny: wysokość 60cm, szerokość 118cm oraz wysokość 47cm, szerokość 82cm , kolor ten sam co blat beton ciemny szary;
- uchwyty metalowe, kolor srebrny- 5szt.
- fronty płyta laminowana o gęstości minimum 650 kg/m³, kolor drewnopodobny -dąb,
- zawiasy z cichym domykiem,
- plecówka w szafkach HDF grubość od 3mm do 5mm, kolor biały;

Rysunek poglądowy



b) Zestaw kuchenny II – 4 szt

- 2 x szafka wisząca o wymiarach orientacyjnych : wysokość 70 cm , szerokość od 40 cm – do 50cm, głębokość 36cm – 38 cm, w każdej po 2 półki, otwierane prawolewo,
- szafka stojąca zlewozmywakowa o wymiarach orientacyjnych: wysokość od 81- do 85 cm, szerokość od 40cm – do 60 cm, głębokość 58 cm; front otwierany na lewo;
- na całej długości zabudowy dolnej cokół wys. około 10 cm.

- blat laminowany, gr. 38mm, kolor beton ciemny szary, wymiar orientacyjny : szerokość 119 cm, głębokość 60cm,
- płyta laminowana ścienna pomiędzy szafkami górnymi a blatem, wymiar orientacyjny: wysokość 60cm, szerokość 119cm, kolor ten sam co blat – beton ciemny szary;
- uchwyt metalowy, kolor srebrny- 3szt.
- fronty płyta laminowana o gęstości minimum 650 kg/m³, kolor drewnopodobny- dąb,
- plecówka w szafkach HDF grubość od 3mm do 5mm, kolor biały;

Rysunek poglądowy

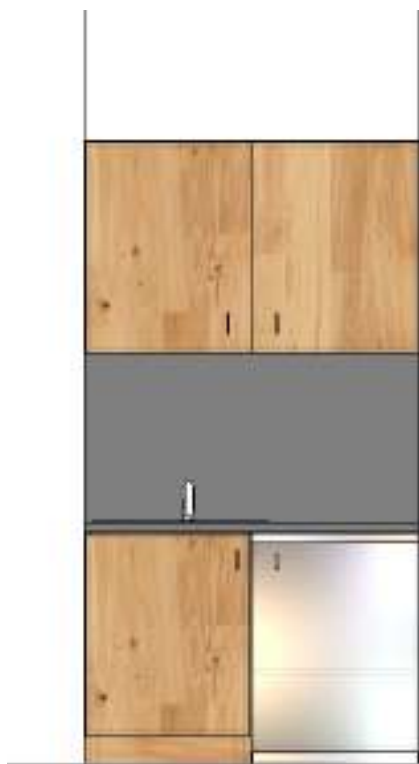

Załączone rysunki i zdjęcia poglądowe stanowią wyłącznie wygląd ogólny wyrobu.

6. Meble winny spełniać wymogi:

- 1) ustawy z dnia 12 grudnia 2003 r. o ogólnym bezpieczeństwie produktów (Dz.U. z 2016 r. poz. 2047);
- 2) rozporządzenia Ministra Pracy i Polityki Społecznej z dnia 1 grudnia 1998 r. w sprawie bezpieczeństwa i higieny pracy na stanowiskach wyposażonych w monitory ekranowe (Dz. U. z 1998 r. Nr 148, poz.973).

7. Zamawiający każdą z części zamówienia będzie traktował niezależnie pod względem kryteriów oceny ofert.
8. Zamawiający żąda wskazania przez Wykonawcę w ofercie części zamówienia, której wykonanie powierzy podwykonawcom wypełniając odpowiednie pole w załączniku nr 1 do SIWZ. W przypadku powierzenia wykonania części przedmiotu zamówienia podwykonawcom, Wykonawca ponosi odpowiedzialność za działania podwykonawców jak za własne.
9. Brak w ofercie informacji, o której mowa w pkt. 6 oznaczać będzie, że Wykonawca nie będzie korzystał z podwykonawstwa przy realizacji zamówienia.

IV. TERMIN WYKONANIA ZAMÓWIENIA.

- nie później niż 60 dni od dnia podpisania umowy.

V. WARUNKI UDZIAŁU W POSTĘPOWANIU ORAZ PODSTAWY WYKLUCZENIA, O KTÓRYCH MOWA W ART. 24 UST. 5 USTAWY PZP.

1. W przedmiotowym postępowaniu o udzielenie zamówienia publicznego mogą ubiegać się Wykonawcy, którzy nie podlegają wykluczeniu na podstawie art. 24 ust. 1 pkt 12 – 23, ust. 5 pkt 1 ustawy Pzp. Dodatkowe informacje w Rozdziale VI.
2. Wstępna weryfikacja podmiotowa zostanie dokonana na podstawie Oświadczenia złożonego w formie Jednolitego Europejskiego Dokumentu Zamówień (w skrócie jednolity dokument JEDZ). Na potwierdzenie spełniania warunku „kompetencji lub uprawnień doprowadzenia określonej działalności zawodowej, Wykonawca powinien ograniczyć się w tym zakresie, wyłącznie do wypełnienia sekcji α (alfa) w części IV JEDZ – „Ogólne Oświadczenie dotyczące wszystkich kryteriów kwalifikacji” i nie musi wypełniać żadnej z pozostałych sekcji w części IV JEDZ.
3. Na mocy art. 22a ustawy Pzp, Wykonawca może w celu potwierdzenia spełniania warunków udziału w postępowaniu, w stosownych sytuacjach oraz w odniesieniu do konkretnego zamówienia, lub jego części, polegać na zdolnościach technicznych lub zawodowych lub sytuacji finansowej lub ekonomicznej innych podmiotów, niezależnie od charakteru prawnego łączących go z nim stosunków prawnych.
4. Wykonawca, który polega na zdolnościach lub sytuacji innych podmiotów, musi udowodnić Zamawiającemu, że realizując zamówienie, będzie dysponował niezbędnymi zasobami tych podmiotów, w szczególności przedstawiając zobowiązanie tych podmiotów do oddania mu do dyspozycji niezbędnych zasobów na potrzeby realizacji zamówienia.
5. Zamawiający dokona oceny, czy udostępniane Wykonawcy przez inne podmioty zdolności techniczne lub zawodowe lub sytuacja finansowa lub ekonomiczna, pozwalają na wykazanie przez Wykonawcę spełniania warunków udziału w postępowaniu oraz zbada, czy nie zachodzą wobec tego podmiotu podstawy wykluczenia, o których mowa w art. 24 ust. 1 pkt 13 – 22 oraz ust. 5 pkt 1.
6. Jeżeli zdolności techniczne lub zawodowe lub sytuacja ekonomiczna lub finansowa, podmiotu, udostępniającego swoje zasoby, o którym mowa w pkt. 3 nie potwierdzają spełniania przez Wykonawcę warunków udziału w postępowaniu lub zachodzą wobec tych podmiotów

podstawy wykluczenia, Zamawiający zażąda, aby Wykonawca w terminie określonym przez Zamawiającego:

6.1. zastąpił ten podmiot innym podmiotem lub podmiotami lub,

6.2. zobowiązał się do osobistego wykonania odpowiedniej części zamówienia, jeżeli wykaże zdolności techniczne lub zawodowe lub sytuację finansową lub ekonomiczną, o których mowa w pkt. 3.

7. Ocena spełniania warunków wymaganych od Wykonawców zostanie dokonana wg formuły „spełnia” – „nie spełnia” na podstawie oświadczeń lub dokumentów dołączonych do oferty.

VI. WYKAZ OŚWIADCZEŃ I DOKUMENTÓW POTWIERDZAJĄCYCH SPEŁNIENIE WARUNKÓW UDZIAŁU W POSTĘPOWANIU ORAZ BRAKU PODSTAW DO WYKLUCZENIA.

1. W celu potwierdzenia spełniania warunków udziału w postępowaniu oraz braku podstaw wykluczenia, Wykonawca składa aktualne na dzień składania ofert, oświadczenie (jednolity dokument) sporządzone zgodnie ze wzorem standardowego formularza określonego w Rozporządzeniu Wykonawczym Komisji Europejskiej wydanym na podstawie art. 59 ust. 2 Dyrektywy 2014/24/UE oraz art. 80 ust. 3 Dyrektywy 2014/25/UE (art. 25a ust. 2 ustawy Pzp).

1.1. JEDZ należy przesłać w postaci elektronicznej **opatrzonej kwalifikowanym podpisem elektronicznym**. Oświadczenia podmiotów składających ofertę wspólnie oraz podmiotów udostępniających potencjał składane na formularzu JEDZ **muszą mieć formę dokumentu elektronicznego**, podpisanego kwalifikowanym podpisem elektronicznym przez każdego z nich w zakresie w jakim potwierdzają okoliczności, o których mowa w treści art. 22 ust. 1 ustawy Pzp. **Analogiczny wymóg dotyczy JEDZ składanego przez podwykonawcę, na podstawie art. 25a ust. 5 pkt 1 ustawy Pzp.**

1.2. Środkami komunikacji elektronicznej, służącymi złożeniu JEDZ przez Wykonawcę, są środki komunikacji wymienione w Rozdziale VII SIWZ (miniPortalu, poczty elektronicznej). **UWAGA!** Złożenie JEDZ wraz z ofertą w innej formie, w tym np. na nośniku danych (np. CD, pendrive) jest niedopuszczalne, nie stanowi bowiem jego złożenia przy użyciu środków komunikacji elektronicznej w rozumieniu przepisów ustawy z dnia 18 lipca 2002 r. o świadczeniu usług drogą elektroniczną (Dz. U. z 2019 r., poz. 123 t. j.).

1.3. Zamawiający informuje, że Instrukcję wypełnienia JEDZ oraz edytowalną wersję formularza JEDZ można znaleźć pod adresem:

https://www.uzp.gov.pl/baza_wiedzy/jednolity-europejski-dokument-zamowienia.

1.4. Wykonawca przy wypełnianiu formularza JEDZ może wykorzystać również narzędzie dostępne na stronie: <https://ec.europa.eu/tool/espd> (elektroniczna wersja formularza JEDZ do zaimportowania jest dostępna na stronie Zamawiającego w zakładce Zamówienia Publiczne, w zakładce odnoszącej się do niniejszego zamówienia).

1.4.1. Zamawiający dopuszcza w szczególności następujący format przesyłanych danych: .pdf, .doc, .docx, .rtf, .xps, .odt.

- 1.4.2.** Wykonawca wypełnia JEDZ, tworząc dokument elektroniczny. Może korzystać z narzędzia ESPD lub innych dostępnych narzędzi lub oprogramowania, które umożliwiają wypełnienie JEDZ i utworzenie dokumentu elektronicznego, w szczególności w jednym z ww. formatów.
- 1.4.3.** Po stworzeniu lub wygenerowaniu przez Wykonawcę dokumentu elektronicznego JEDZ, Wykonawca podpisuje ww. dokument kwalifikowanym podpisem elektronicznym, wystawionym przez dostawcę kwalifikowanej usługi zaufania, będącego podmiotem świadczącym usługi certyfikacyjne – podpis elektroniczny, spełniający wymogi bezpieczeństwa określone w ustawie z dnia 5 września 2016 r. o usługach zaufania oraz identyfikacji elektronicznej (Dz. U. z 2019 r., poz. 162 t. j.).
- 1.5.** W przypadku, gdy JEDZ będzie zawierał tajemnicę przedsiębiorstwa Wykonawca winien przekazać Zamawiającemu dwa pliki: jeden – jawny i drugi – zawierający tajemnicę przedsiębiorstwa, wraz z jednoczesnym zaznaczeniem polecenia „Załącznik stanowiący tajemnicę przedsiębiorstwa”, co umożliwi Zamawiającemu udostępnienie plików w postaci elektronicznej innym uczestnikom.
- 1.6.** Szczegółowe informacje związane z zasadami i sposobem wypełnienia JEDZ, znajdują się także w wyjaśnieniach Urzędu Zamówień Publicznych, dostępnych na stronie internetowej Urzędu, w Repozytorium Wiedzy, w zakładce Jednolity Europejski Dokument Zamówienia.
- 2.** Wykonawca w terminie 3 dni od zamieszczenia na stronie internetowej informacji, o której mowa w art. 86 ust. 5 ustawy Pzp, przekazuje Zamawiającemu oświadczenie o przynależności lub braku przynależności do tej samej grupy kapitałowej, o której mowa w art. 24 ust. 1 pkt 23 ustawy Pzp. Wraz ze złożeniem oświadczenia, Wykonawca może przedstawić dowody, że powiązania z innym Wykonawcą nie prowadzą do zakłócenia konkurencji w postępowaniu o udzielenie zamówienia – załącznik nr 2 do SIWZ.
- 3.** Wykonawca, który powołuje się na zasoby innych podmiotów, w celu wykazania braku istnienia wobec nich podstaw wykluczenia oraz spełniania, w zakresie, w jakim powołuje się na ich zasoby, warunków udziału w postępowaniu składa także jednolite dokumenty dotyczące tych podmiotów.
- 4.** W przypadku wspólnego ubiegania się o zamówienie przez Wykonawców, jednolity dokument składa każdy z Wykonawców wspólnie ubiegających się o zamówienie. Dokument ten potwierdza spełnianie warunków udziału w postępowaniu oraz brak podstaw wykluczenia w zakresie, w którym każdy z Wykonawców wykazuje spełnianie warunków udziału w postępowaniu oraz brak podstaw wykluczenia.
- 5.** Zamawiający przed udzieleniem zamówienia wezwie Wykonawcę, którego oferta została najwyżej oceniona, do złożenia w wyznaczonym, nie krótszym niż 10 dni, terminie aktualnych na dzień złożenia oświadczeń lub dokumentów potwierdzających okoliczności, o których mowa w art. 25 ust. 1 ustawy Pzp.
- 6.** Zamawiający, w celu potwierdzenia okoliczności o których mowa w art. 25 ust. 1 ustawy Pzp oraz informacji zawartych w jednolitym dokumencie będzie żądał niżej wymienionych dokumentów.

6.1. W celu potwierdzenia braku podstaw do wykluczenia z udziału w postępowaniu Zamawiający żąda:

6.1.1. Informacji z Krajowego Rejestru Karnego w zakresie określonym w art. 24 ust. 1 pkt 13, 14, 21 ustawy Pzp, wystawionej nie wcześniej niż 6 miesięcy przed upływem terminu składania ofert;

6.1.2. Odpisu z właściwego rejestru lub z centralnej ewidencji i informacji o działalności gospodarczej, jeżeli odrębne przepisy wymagają wpisu do rejestru lub ewidencji, w celu potwierdzenia braku podstaw wykluczenia na podstawie art. 24 ust. 5 pkt 1 ustawy Pzp, wystawionego nie wcześniej niż 6 miesięcy przed upływem terminu składania ofert.

6.1.3. Oświadczenia Wykonawcy o braku wydania wobec niego prawomocnego wyroku sądu lub ostatecznej decyzji administracyjnej o zaleganiu z uiszczaniem podatków, opłat lub składek na ubezpieczenie społeczne lub zdrowotne albo – w przypadku wydania takiego wyroku lub decyzji – dokumentów potwierdzających dokonanie płatności tych należności wraz z ewentualnymi odsetkami lub grzywnami lub zawarcie wiążącego porozumienia w sprawie spłat tych należności – załącznik nr 3 do SIWZ.

6.1.4. Oświadczenia Wykonawcy o braku orzeczenia wobec niego tytułem środka zapobiegawczego zakazu ubiegania się o zamówienie publiczne – załącznik nr 4 do SIWZ.

7. Wykonawca, który podlega wykluczeniu na podstawie art. 24 ust. 1 pkt 13 i 14 oraz 16 – 20 lub ust. 5 może przedstawić dowody na to, że podjęte przez niego środki są wystarczające do wykazania jego rzetelności, w szczególności udowodnić naprawienie szkody wyrządzonej przestępstwem lub przestępstwem skarbowym, zadośćuczynienie pieniężne za doznaną krzywdę lub naprawienie szkody, wyczerpujące wyjaśnienie stanu faktycznego oraz współpracę z organami ścigania oraz podjęcie konkretnych środków technicznych, organizacyjnych i kadrowych, które są odpowiednie dla zapobiegania dalszym przestępstwom lub przestępstwom skarbowym lub nieprawidłowemu postępowaniu Wykonawcy. Przepisu zdania pierwszego nie stosuje się, jeżeli wobec Wykonawcy, będącego podmiotem zbiorowym, orzeczono prawomocnym wyrokiem sądu zakaz ubiegania się o udzielenie zamówienia oraz nie upłynął określony w tym wyroku okres obowiązywania tego zakazu.

8. Jeżeli Wykonawca ma siedzibę lub miejsce zamieszkania poza terytorium Rzeczypospolitej Polskiej, zamiast dokumentów, o których mowa w ppkt. 6.1.1 – 6.1.2:

8.1. ppkt. 6.1.1 – składa informację z odpowiedniego rejestru albo, w przypadku braku tego rejestru, inny równoważny dokument wydany przez właściwy organ sądowy lub administracyjny kraju, w którym Wykonawca ma siedzibę lub miejsce zamieszkania lub miejsce zamieszkania ma osoba, której dotyczy informacja albo dokument, w zakresie określonym w art. 24 ust. 1 pkt. 13, 14, 21 ustawy Pzp, **wystawione nie wcześniej niż 6 miesięcy przed upływem terminu składania ofert;**

8.2. ppkt. 6.1.2 – składa dokument lub dokumenty wystawione w kraju, w którym Wykonawca ma siedzibę lub miejsce zamieszkania, potwierdzające odpowiednio, że:

8.2.1. nie otwarto jego likwidacji ani nie ogłoszono upadłości, wystawione nie wcześniej niż 6 miesięcy przed upływem terminu składania ofert.

9. Jeżeli w kraju, w którym Wykonawca ma siedzibę lub miejsce zamieszkania lub miejsce zamieszkania ma osoba, której dokument dotyczy, nie wydaje się dokumentów, o których mowa w pkt. 8, zastępuje się je dokumentem zawierającym odpowiednio oświadczenie Wykonawcy, ze wskazaniem osoby albo osób uprawnionych do jego reprezentacji, lub oświadczenie osoby, której dokument miał dotyczyć, złożone przed notariuszem lub przed organem sądowym, administracyjnym albo organem samorządu zawodowego lub gospodarczego właściwym ze względu na siedzibę lub miejsce zamieszkania Wykonawcy lub miejsce zamieszkania tej osoby.
10. Wykonawca mający siedzibę na terytorium Rzeczypospolitej Polskiej, w odniesieniu do osoby mającej miejsce zamieszkania poza terytorium Rzeczypospolitej Polskiej, której dotyczy dokument wskazany w ppkt. 6.1.1, składa dokument, o którym mowa w ppkt. 8.1 w zakresie określonym w art. 24 ust. 1 pkt 14 i 21 ustawy Pzp. Jeżeli w kraju, w którym miejsce zamieszkania ma osoba, której dokument miał dotyczyć, nie wydaje się takich dokumentów, zastępuje się go dokumentem zawierającym oświadczenie tej osoby złożonym przed notariuszem lub przed organem sądowym, administracyjnym albo organem samorządu zawodowego lub gospodarczego właściwym ze względu na miejsce zamieszkania tej osoby, **wystawionym nie wcześniej niż 6 miesięcy przed upływem terminu składania ofert.**
11. Zamawiający zażąda od Wykonawcy, który polega na zdolnościach lub sytuacji innych podmiotów na zasadach określonych w art. 22a ustawy Pzp, przedstawienia w odniesieniu do tych podmiotów dokumentów i oświadczeń wymienionych w pkt. 6.1.1 – 6.1.4.
12. Dokumenty lub oświadczenia składane są w oryginale w postaci dokumentu elektronicznego lub w elektronicznej kopii dokumentu lub oświadczenia poświadczonej za zgodność z oryginałem.
13. Poświadczenia za zgodność z oryginałem dokonuje odpowiednio Wykonawca, podmiot, na którego zdolnościach lub sytuacji polega Wykonawca, Wykonawcy wspólnie ubiegający się o udzielenie zamówienia publicznego albo podwykonawca, w zakresie dokumentów lub oświadczeń, które każdego z nich dotyczą.
14. Poświadczenie za zgodność z oryginałem elektronicznej kopii dokumentu lub oświadczenia następuje przy użyciu kwalifikowanego podpisu elektronicznego.
15. Zamawiający zażąda przedstawienia oryginału lub notarialnie poświadczonej kopii dokumentów lub oświadczeń, wyłącznie wtedy, gdy złożona kopia jest nieczytelna lub budzi wątpliwości co do jej prawdziwości.
16. Dokumenty sporządzone w języku obcym są składane wraz z tłumaczeniem na język polski.
17. Wykonawcy wspólnie ubiegający się o udzielenie zamówienia, muszą zgodnie z art. 23 ustawy Pzp ustanowić pełnomocnika do reprezentowania ich w postępowaniu o udzielenie zamówienia

albo reprezentowania w postępowaniu i zawarcia umowy w sprawie zamówienia publicznego i do oferty dołączyć stosowne pełnomocnictwa.

18. W przypadku wyboru, jako oferty najkorzystniejszej, oferty złożonej przez Wykonawców wspólnie ubiegających się o zamówienie, Zamawiający będzie żądał umowy regulującej współpracę tych Wykonawców.
19. Zgodnie z art. 24aa ustawy Pzp, Zamawiający najpierw dokona oceny ofert, a następnie zbada, czy Wykonawca, którego oferta została oceniona jako najkorzystniejsza, nie podlega wykluczeniu oraz spełnia warunki udziału w postępowaniu.

Uwaga: Zamawiający wskazuje, że wypełnienie sekcji α (alfa) w części IV JEDZ – „Ogólne Oświadczenie dotyczące wszystkich kryteriów kwalifikacji”, poprzez zaznaczenie odpowiedzi „tak”, jest jednoznaczne z wstępnym potwierdzeniem (Oświadczeniem) przez Wykonawcę spełniania wszystkich określonych przez Zamawiającego warunków udziału w postępowaniu, o których mowa w Rozdziale V oraz VI SIWZ i wiąże się w konsekwencji z obowiązkiem złożenia na wezwanie Zamawiającego w trybie art. 26 ust. 1 ustawy Pzp lub art. 26 ust. 2f ustawy Pzp wymaganych i aktualnych na dzień złożenia dokumentów, potwierdzających okoliczności, o których mowa w art. 25 ust. 1 pkt 1 ustawy Pzp.

VII. INFORMACJE O SPOSOBIE POROZUMIEWANIA SIĘ ZAMAWIAJĄCEGO Z WYKONAWCAMI ORAZ PRZEKAZYWANIA OŚWIADCZEŃ I DOKUMENTÓW, A TAKŻE WSKAZANIE OSÓB UPRAWNIONYCH DO POROZUMIEWANIA SIĘ Z WYKONAWCAMI.

1. Postępowanie prowadzone jest w języku polskim przy użyciu środków komunikacji elektronicznej za pośrednictwem miniPortalu pod adresem <https://miniportal.uzp.gov.pl/> Korzystanie z miniPortalu przez Wykonawcę jest bezpłatne.
2. W przedmiotowym postępowaniu o udzielenie zamówienia komunikacja między Zamawiającym a Wykonawcami odbywa się przy użyciu miniPortalu <https://miniportal.uzp.gov.pl/>, ePUAPu <https://epuap.gov.pl/wps/portal> oraz poczty elektronicznej.
3. Zamawiający wyznacza następujące osoby do kontaktu z Wykonawcami:
 - 3.1. Łukasz ANCUKIEWICZ - tel. /0-22/ 606 50 34, od poniedziałku do piątku w godz. 8.15–16.15, 02 - 463 Warszawa, ul. Podchorążych 38, adres e-mail: przetargi@sop.gov.pl
 - 3.2. Jarosław GROTOWSKI - tel. /0-22/ 606 54 05, od poniedziałku do piątku w godz. 8.00–15.00, 00-463 Warszawa, ul. Podchorążych 38, adres e-mail: przetargi@sop.gov.pl
 - 3.3. Rafał KONDRACIUK - tel. /0-22/ 606 54 09, od poniedziałku do piątku w godz. 8.15–16.15, 00-463 Warszawa, ul. Podchorążych 38, adres e-mail: przetargi@sop.gov.pl
4. Wykonawca zamierzający wziąć udział w postępowaniu o udzielenie zamówienia publicznego, musi posiadać konto na ePUAP. Wykonawca posiadający konto na ePUAP ma dostęp do formularzy: złożenia, zmiany, wycofania oferty lub wniosku oraz do formularza do komunikacji.

5. Wymagania techniczne i organizacyjne wysyłania i odbierania dokumentów elektronicznych, elektronicznych kopii dokumentów i oświadczeń oraz informacji przekazywanych przy ich użyciu opisane zostały w Regulaminie korzystania z miniPortalu oraz Regulaminie ePUAP.
6. Maksymalny rozmiar plików przesyłanych za pośrednictwem dedykowanych formularzy do: złożenia, zmiany, wycofania oferty lub wniosku oraz do komunikacji wynosi 150 MB.
7. Za datę przekazania oferty, wniosków, zawiadomień, dokumentów elektronicznych, oświadczeń lub elektronicznych kopii dokumentów lub oświadczeń oraz innych informacji przyjmuje się datę ich przekazania na ePUAP.
8. Identyfikator postępowania i klucz publiczny dla danego postępowania o udzielenie zamówienia dostępne są na Liście wszystkich postępowań na miniPortalu oraz znajdują na stronie internetowej Zamawiającego <https://www.sop.gov.pl>, w zakładce „Zamówienia publiczne”, w zakładce „Wszczęte”, w zakładce odnoszącej się do przedmiotowego postępowania.
9. **Sposób komunikowania się Zamawiającego z Wykonawcami (nie dotyczy składania ofert).**
 - 9.1. W przedmiotowym postępowaniu o udzielenie zamówienia komunikacja pomiędzy Zamawiającym a Wykonawcami w szczególności składanie oświadczeń, wniosków (innych niż wskazanych w Rozdziale X Opis Sposobu Przygotowania Oferty), zawiadomień oraz przekazywanie informacji odbywa się elektronicznie za pośrednictwem dedykowanego formularza dostępnego na ePUAP oraz udostępnionego przez miniPortal (Formularz do komunikacji). We wszelkiej korespondencji związanej z niniejszym postępowaniem Zamawiający i Wykonawcy posługują się numerem ogłoszenia (TED lub nr sprawy).
 - 9.2. Zamawiający może również komunikować się z Wykonawcami za pomocą poczty elektronicznej, na wskazany w pkt 3 adres email.
 - 9.3. Dokumenty elektroniczne, oświadczenia lub elektroniczne kopie dokumentów lub oświadczeń składane są przez Wykonawcę za pośrednictwem Formularza do komunikacji jako załączniki. Zamawiający dopuszcza również możliwość składania dokumentów elektronicznych, oświadczeń lub elektronicznych kopii dokumentów lub oświadczeń za pomocą poczty elektronicznej, na wskazany w pkt 3 adres email. Sposób sporządzenia dokumentów elektronicznych, oświadczeń lub elektronicznych kopii dokumentów lub oświadczeń musi być zgodny z wymaganiami określonymi w rozporządzeniu Prezesa Rady Ministrów z dnia 27 czerwca 2017 r. w sprawie użycia środków komunikacji elektronicznej w postępowaniu o udzielenie zamówienia publicznego oraz udostępniania i przechowywania dokumentów elektronicznych oraz rozporządzeniu Ministra Rozwoju z dnia 26 lipca 2016 r. w sprawie rodzajów dokumentów, jakich może żądać zamawiający od wykonawcy w postępowaniu o udzielenie zamówienia.
 - 9.4. Jeżeli Zamawiający lub Wykonawca przekazują wnioski, zawiadomienia oraz informacje przy użyciu poczty elektronicznej, każda ze stron niezwłocznie potwierdza fakt ich otrzymania.

VIII. WYMAGANIA DOTYCZĄCE WADIUM.

1. Wykonawca pod rygorem odrzucenia oferty wniesie do upływu terminu składania ofert wadium w wysokości:

- 1.1. dla części I – 2 000,00 zł.,
- 1.2. dla części II – 2 000,00 zł.,
- 1.3. dla części III – 200,00 zł.,
- 1.4. dla części IV – 50,00 zł.,

2. Wadium może być wnoszone w formach określonych w art. 45 ust 6 ustawy Pzp.
3. Niepieniężne formy wadium na potrzeby przedmiotowego postępowania Wykonawcy wnoszą w oryginale w postaci elektronicznej na adres e-mail: przetargi@sop.gov.pl lub dołączają do oferty.
4. Niepieniężne formy wniesienia wadium dostarczane są w oryginale w postaci elektronicznej opatrzonej kwalifikowanym podpisem elektronicznym, podpisanym przez Gwaranta i muszą obejmować cały okres związania ofertą.
5. Zamawiający nie dopuszcza możliwości złożenia skanu (kopii) niepieniężnej formy wadium opatrzonej kwalifikowanym podpisem elektronicznym.
6. Z treści gwarancji wadialnej powinno wynikać bezwarunkowe zobowiązanie Gwaranta do wypłaty Zamawiającemu pełnej kwoty wadium w okolicznościach określonych w art. 46 ust. 4a i 5 ustawy Pzp, na każde pisemne żądanie zgłoszone przez Zamawiającego w terminie związania ofertą.
7. Z treści gwarancji wadialnej nie może wynikać, że zwrot oryginału gwarancji wadialnej do Gwaranta będzie powodować jej wygaśnięcie.
8. Wadium w formie pieniężnej należy wpłacić przelewem na konto:
Bank Gospodarstwa Krajowego Nr: **27 1130 1017 0020 1200 1820 0004** z dopiskiem
„Wadium” – nr sprawy 15/2020/ZP, Część Zamówienia.
9. Zwrot i zatrzymanie wadium odbywać się będzie zgodnie z przepisami art. 46 ustawy Pzp.

IX. TERMIN ZWIĄZANIA OFERTĄ.

Wykonawca pozostaje związany ofertą 60 dni. Bieg terminu rozpoczyna się wraz z upływem terminu składania ofert.

X. OPIS SPOSOBU PRZYGOTOWANIA OFERTY.

1. Oferta powinna być przygotowana zgodnie z formularzem ofertowym stanowiącym załącznik nr 1 do niniejszej SIWZ.
2. Formularz ofertowy (załącznik nr 1 do niniejszej SIWZ) powinien być wypełniony przez Wykonawcę według postanowień niniejszej SIWZ z uwzględnieniem zmian treści SIWZ dokonanych przez Zamawiającego w trybie art. 38 ust. 4 Ustawy.

3. Wykonawca może złożyć jedną ofertę w odniesieniu do każdej części postępowania. Treść oferty musi odpowiadać treści SIWZ.
4. Oferta (załączniki nr 1 do niniejszej SIWZ) powinna być sporządzona w języku polskim, z zachowaniem postaci elektronicznej w formacie danych pdf, .doc, .docx, .rtf, .xps, .odt i podpisana kwalifikowanym podpisem elektronicznym. Sposób złożenia oferty, w tym zaszyfrowania oferty opisany został w Instrukcji użytkownika systemu miniPortal. Ofertę należy złożyć w oryginale. Zamawiający nie dopuszcza możliwości złożenia skanu oferty opatrzonej kwalifikowanym podpisem elektronicznym.
5. Wszelkie informacje stanowiące tajemnicę przedsiębiorstwa w rozumieniu ustawy z dnia 16 kwietnia 1993 r. o zwalczaniu nieuczciwej konkurencji, które Wykonawca zastrzeże jako tajemnicę przedsiębiorstwa, powinny zostać złożone w osobnym pliku wraz z jednoczesnym zaznaczeniem polecenia „Załącznik stanowiący tajemnicę przedsiębiorstwa” a następnie wraz z plikami stanowiącymi jawną część skompresowane do jednego pliku archiwum (ZIP).
6. Do oferty należy dołączyć Jednolity Europejski Dokument Zamówienia w postaci elektronicznej opatrzonej kwalifikowanym podpisem elektronicznym, a następnie wraz z plikami stanowiącymi ofertę skompresować do jednego pliku archiwum (ZIP).
7. Wykonawca może przed upływem terminu do składania ofert zmienić lub wycofać ofertę za pośrednictwem Formularza do złożenia, zmiany, wycofania oferty lub wniosku dostępnego na ePUAP i udostępnionych również na miniPortal. Sposób zmiany i wycofania oferty został opisany w Instrukcji użytkownika systemu miniPortal.
8. Wykonawca po upływie terminu do składania ofert nie może skutecznie dokonać zmiany ani wycofać złożonej oferty.
9. Oferta oraz Jednolity Europejski Dokument Zamówienia powinny być podpisane kwalifikowanym podpisem elektronicznym przez osobę upoważnioną do reprezentacji Wykonawcy, zgodnie z formą reprezentacji Wykonawcy określoną w rejestrze lub innym dokumencie, właściwym dla danej formy organizacyjnej Wykonawcy lub przez uprawnionego przedstawiciela Wykonawcy.
10. Jeżeli Wykonawcą będzie reprezentował pełnomocnik, do oferty powinno być dołączone pełnomocnictwo w formie oryginału lub kopii poświadczonej notarialnie w postaci dokumentu elektronicznego. Pełnomocnictwo powinno wskazywać zakres uprawnień i być podpisane kwalifikowanym podpisem elektronicznym przez osobę(y) uprawnioną(e) do reprezentowania Wykonawcy.
11. Plik archiwum (ZIP) powinien mieć nazwę: **OFERTA NR SPRAWY 15_2020_ZP**

XI. MIEJSCE ORAZ TERMIN SKŁADANIA I OTWARCIA OFERT.

1. **Ofertę należy złożyć nie później niż do dnia 31.08.2020 r. godz. 10:00**
2. Wykonawca składa ofertę za pośrednictwem Formularza do złożenia, zmiany, wycofania oferty lub wniosku dostępnego na ePUAP i udostępnionego również na miniPortal. Klucz publiczny niezbędny do zaszyfrowania oferty przez Wykonawcę jest dostępny dla wykonawców na miniPortal.

3. Nie należy otwierać klucza publicznego w programach typu Word, PDF lub PowerPoint. Klucze automatycznie zapiszą się w odpowiednim formacie.
4. Do szyfrowania i deszyfrowania Oferty należy użyć dedykowanej Aplikacji dla systemu miniPortal i tylko z niej należy korzystać do szyfrowania i deszyfrowania ofert składanych przez miniPortal.
5. Wszystkie oferty złożone po wyżej wymienionym terminie nie będą rozpatrywane i zostaną zwrócone zgodnie z art. 84 ust. 2 ustawy Pzp.
6. Otwarcie ofert nastąpi komisyjnie w obiekcie Zamawiającego: **ul. Podchorążych 38, 00 - 463 Warszawa w dniu 31.08.2020 r. godz. 11:00.**
7. Otwarcie ofert następuje poprzez użycie aplikacji do szyfrowania i deszyfrowania ofert dostępnej na miniPortalu i dokonywane jest poprzez odszyfrowanie i otwarcie ofert za pomocą klucza prywatnego.
8. Otwarcie ofert jest jawne, Wykonawcy mogą uczestniczyć w sesji otwarcia ofert.
9. Osoby, które chcą uczestniczyć w komisyjnym otwarciu ofert, ze względów technicznych (w celu wydania przepustek zezwalających na wejście na teren obiektu) winny przybyć do obiektu Zamawiającego na minimum 15 minut przed godziną otwarcia ofert.

XII. OPIS SPOSOBU OBLICZENIA CENY.

1. Zamawiający nie jest podatnikiem VAT, dlatego wybór oferty nie może prowadzić do powstania u Zamawiającego obowiązku podatkowego (Wykonawca nie może zastosować mechanizmu odwróconego obciążenia podatkiem VAT).
2. Regulowanie płatności za wykonywanie przedmiotu zamówienia będzie realizowane z wykorzystaniem mechanizmu podzielonej płatności tzw. **split payment**.
3. Wykonawca oblicza cenę oferty zgodnie z załącznikiem nr 1 do SIWZ i podaje wartość brutto przedmiotu zamówienia. Cena oferty musi być wyrażona w złotych polskich, niezależnie od wchodzących w jej skład elementów i winna zawierać wszystkie składniki kosztów realizacji przedmiotu zamówienia. Cena ta będzie brana pod uwagę przez komisję przetargową w trakcie wyboru najkorzystniejszej oferty i późniejszym zawarciu umowy.
4. Zawarte w ofercie ceny muszą być zaokrąglone do dwóch miejsc po przecinku.
5. Cena oferty musi być skalkulowana w sposób jednoznaczny, bez podziału na wartości zależne od wielkości zamówienia oraz wszelkich innych kosztów.
6. Ceny podane w ofercie są cenami ostatecznymi i nie podlegają negocjacjom w trakcie trwania procedury przetargowej.
7. Wszelkie rozliczenia dotyczące realizacji zamówienia opisanego w niniejszej specyfikacji dokonywane będą w złotych polskich (PLN).

XIII. OPIS KRYTERIÓW, KTÓRYMI ZAMAWIAJĄCY BĘDZIE SIĘ KIEROWAŁ PRZY WYBORZE OFERTY, WRAZ Z PODANIEM ZNACZENIA TYCH KRYTERIÓW I SPOSOBU OCENY OFERT.

1. Zamawiający, każdą z części zamówienia będzie traktował niezależnie pod względem kryteriów oceny.
2. W celu oceny złożonych ofert zostaną zastosowane poniższe kryteria oceny - dotyczy:

Lp.	KRYTERIUM	WAGA	SPOSÓB OCENY
1.	Cena (P ₁)	60 %	minimalizacja
2.	Termin dostawy przedmiotu zamówienia (P ₂)	40%	minimalizacja

W celu oceny oraz wyboru najkorzystniejszej oferty w każdej części, spośród ofert nie odrzuconych, wyłącznie na podstawie poniższych kryteriów oceny zostanie zastosowany następujący sposób dokonywania oceny ofert:

- P₁ cena, waga "1" = 60%, sposób oceny - **minimalizacja**;
- P₂ termin dostawy, waga "2" = 40%, sposób oceny – **minimalizacja**, gdzie:
 - 40% - dostawa przedmiotu zamówienia do 30 dni od daty podpisania umowy – 40 pkt.,
 - 20 % - dostawa przedmiotu zamówienia od 31 do 45 dni od daty podpisania umowy – 20 pkt.,
 - 5 % - dostawa przedmiotu zamówienia od 46 do 60 dni od daty podpisania umowy – 5 pkt.

SPOSÓB OCENY MINIMALIZACJA

$P_1 = (\text{wartość min.}/\text{wartość badana}) \times 100 \times \text{waga "1"};$

gdzie:

P₁ – ilość punktów przyznana danej ofercie za cenę brutto;

wart. min – minimalna cena brutto zaoferowana w postępowaniu;

wart. badana – cena brutto podana przez oferenta dla którego wynik jest obliczany;

waga "1" – 60% - maksymalna ilość punktów do uzyskania – 60.

SPOSÓB OCENY MINIMALIZACJA

P₂ – ilość punktów przyznana danej ofercie za termin dostawy przedmiotu zamówienia

„waga 2”, wg zasady:

40 % (40 pkt) - dostawa przedmiotu zamówienia do 30 dni od daty podpisania umowy;

20 % (20 pkt) - dostawa przedmiotu zamówienia od 31 do 45 dni od daty podpisania umowy;

5 % (5 pkt) - dostawa przedmiotu zamówienia od 46 do 60 dni od daty podpisania umowy.

waga "2" – 40% - maksymalna ilość punktów do uzyskania – **40**.

$$P_C = P_1 + P_2$$

przy czym:

P_C - sumaryczna liczba uzyskanych punktów;

P_1, P_2 - liczba punktów uzyskanych w zakresie każdego z ww. kryteriów.

3. Zamawiający podczas wykonywania obliczeń zastosuje zaokrąglenie wyników do dwóch miejsc po przecinku.
4. **Jeżeli w formularzu ofertowym (załącznik nr 1 do SIWZ), Wykonawca nie wpisze oferowanego terminu realizacji, Zamawiający przyjmie, że został zaoferowany maksymalny termin realizacji zamówienia (60 dni).**
5. Zamawiający wybierze ofertę z największą liczbą punktów w każdej części zamówienia, przez co należy rozumieć ofertę, która przedstawia najkorzystniejszy bilans ceny i terminu dostawy przedmiotu zamówienia, sporządzoną zgodnie z przepisami ustawy Pzp oraz postanowieniami SIWZ.
6. Zamawiający udzieli zamówienia Wykonawcy, którego oferta:
 - 6.1. odpowiada wszystkim wymaganiom określonym w ustawie Pzp;
 - 6.2. została uznana za najkorzystniejszą (uzyskała najwyższą liczbę punktów) w oparciu o podane kryteria oceny ofert.

XIV. INFORMACJE O FORMALNOŚCIACH, JAKIE POWINNY ZOSTAĆ DOPEŁNIONE PO WYBORZE OFERTY W CELU ZAWARCIA UMOWY W SPRAWIE ZAMÓWIENIA PUBLICZNEGO.

1. Zamawiający ogłosi wyniki postępowania w sposób przewidziany w ustawie Pzp.
2. O wyborze najkorzystniejszej oferty Zamawiający powiadomi niezwłocznie wszystkich Wykonawców biorących udział w postępowaniu o udzielenie zamówienia publicznego zgodnie z art. 92 ustawy Pzp.
3. Wybrany Wykonawca zostanie powiadomiony o terminie podpisania umowy.
4. Wykonawca przed podpisaniem umowy musi wnieść zabezpieczenie należytego wykonania umowy.

XV. WYMAGANIA DOTYCZĄCE ZABEZPIECZENIA NALEŻYTEGO WYKONANIA UMOWY.

1. Zamawiający będzie żądał od Wykonawcy przed zawarciem umowy wniesienia zabezpieczenia należytego wykonania umowy w wysokości 5% ceny całkowitej podanej w ofercie.
2. Zabezpieczenie wykonania umowy może być wniesione w formach określonych w art. 148 ust.1 ustawy Pzp.

3. Zabezpieczenie służy pokryciu roszczeń z tytułu niewykonania lub nienależytego wykonania umowy.
4. 100% zabezpieczenia należytego wykonania umowy zostanie zwrócone Wykonawcy przez Zamawiającego w terminie 30 dni od dnia wykonania zamówienia i uznania przez Zamawiającego za należyte wykonane.

XVI. ISTOTNE POSTANOWIENIA, KTÓRE ZOSTANĄ WPROWADZONE DO TREŚCI UMOWY.

Istotne postanowienia, które zostaną wprowadzone do treści umowy stanowią załącznik nr 5 i 6 do niniejszej SIWZ.

XVII. POUCZENIE O ŚRODKACH OCHRONY PRAWNEJ PRZYSŁUGUJĄCYCH WYKONAWCY W TOKU POSTĘPOWANIA O UDZIELENIE ZAMÓWIENIA.

Wykonawcy przysługują środki ochrony prawnej wymienione w dziale VI ustawy Pzp.

XVIII. KLAUZULA INFORMACYJNA Z ART. 13 RODO STOSOWANA PRZEZ ZAMAWIAJĄCEGO.

Zgodnie z art. 13 ust. 1 i 2 rozporządzenia Parlamentu Europejskiego i Rady (UE) 2016/679 z dnia 27 kwietnia 2016 r. w sprawie ochrony osób fizycznych w związku z przetwarzaniem danych osobowych i w sprawie swobodnego przepływu takich danych oraz uchylenia dyrektywy 95/46/WE (ogólne rozporządzenie o ochronie danych) (Dz. Urz. UE L 119 z 04.05.2016, str. 1), dalej „RODO” informuje, że:

1. Administratorem Pani/Pana danych osobowych jest Komendant Służby Ochrony Państwa, z siedzibą w Warszawie (00 - 463) przy ul. Podchorążych 38, kancelaria@sop.gov.pl, telefon: 22 606 57 01.
2. Administrator wyznaczył inspektora ochrony danych osobowych, z którym może się Pani/Pan skontaktować poprzez adres e-mail: iodo@sop.gov.pl, telefon: 22 606 50 01.
3. Pani/Pana dane osobowe przetwarzane będą na podstawie art. 6 ust. 1 lit. c RODO w celu związanym z prowadzonym postępowaniem o udzielenie zamówienia publicznego przez SOP.
4. Odbiorcami Pani/Pana danych osobowych będą osoby lub podmioty, którym udostępniona zostanie dokumentacja postępowania w oparciu o art. 8 oraz art. 96 ust. 3 ustawy z dnia 29 stycznia 2004 r. Prawo zamówień publicznych (t.j. Dz. U. z 2019 r. poz. 1843), dalej ustawa Pzp.
5. Pani/Pana dane osobowe będą przechowywane, zgodnie z art. 97 ust. 1 ustawy Pzp, przez okres 4 lat od dnia zakończenia postępowania o udzielenie zamówienia, a jeżeli czas trwania umowy przekracza 4 lata, okres przechowywania obejmuje cały czas trwania umowy oraz archiwizacji wymagany dla danych kategorii danych przez przepisy powszechnie obowiązującego prawa.
6. Obowiązek podania przez Panią/Pana danych osobowych bezpośrednio Pani/Pana dotyczących jest wymogiem ustawowym określonym w przepisach ustawy Pzp, związanym z udziałem

w postępowaniu o udzielenie zamówienia publicznego, konsekwencje niepodania określonych danych wynikają z ustawy Pzp.

7. W odniesieniu do Pani/Pana danych osobowych decyzje nie będą podejmowane w sposób zautomatyzowany, stosowanie do art. 22 RODO.
8. Posiada Pani/Pan:
 - na podstawie art. 15 RODO prawo dostępu do danych osobowych Pani/Pana dotyczących,
 - na podstawie art. 16 RODO prawo do sprostowania Pani/Pana danych osobowych¹,
 - na podstawie art. 18 RODO prawo żądania od administratora ograniczenia przetwarzania danych osobowych z zastrzeżeniem przypadków, o których mowa w art. 18 ust. 2 RODO²,
 - prawo do wniesienia skargi do Prezesa Urzędu Ochrony Danych Osobowych, gdy uzna Pani/Pan, że przetwarzanie danych osobowych Pani/Pana dotyczących narusza przepisy RODO.
9. Nie przysługuje Pani/Panu:
 - w związku z art. 17 ust. 3 lit. b, d lub e RODO prawo do usunięcia danych osobowych;
 - prawo do przenoszenia danych osobowych, o którym mowa w art. 20 RODO,
 - na podstawie art. 21 RODO prawo sprzeciwu, wobec przetwarzania danych osobowych, gdyż podstawą prawną przetwarzania Pani/Pana danych osobowych jest art. 6 ust. 1 lit. c RODO.

XIX. WYKAZ ZAŁĄCZNIKÓW DO SPECYFIKACJI ISTOTNYCH WARUNKÓW ZAMÓWIENIA.

Załącznik nr 1 – Formularz ofertowy;

Załącznik nr 2 – Oświadczenie o przynależności lub braku przynależności do tej samej grupy kapitałowej;

Załącznik nr 3 – Oświadczenie na podstawie art. 24 ust. 1 pkt 15 ustawy Pzp;

Załącznik nr 4 – Oświadczenie na podstawie art. 24 ust. 1 pkt 22 ustawy Pzp;

Załącznik nr 5 – Istotne postanowienia, które zostaną wprowadzone do treści Umowy (Część I, II, III).

Załącznik nr 6 – Istotne postanowienia, które zostaną wprowadzone do treści Umowy (Część IV).

¹ Wyjaśnienie: skorzystanie z prawa do sprostowania nie może skutkować zmianą wyniku postępowania o udzielenie zamówienia publicznego ani zmianą postanowień umowy w zakresie niezgodnym z ustawą Pzp oraz nie może naruszać integralności protokołu oraz jego załączników.

² Wyjaśnienie: prawo do ograniczenia przetwarzania nie ma zastosowania w odniesieniu do przechowywania, w celu zapewnienia korzystania ze środków ochrony prawnej lub w celu ochrony praw innej osoby fizycznej lub prawnej, lub z uwagi na ważne względy interesu publicznego Unii Europejskiej lub państwa członkowskiego.